



**STAZIONE METEOROLOGICA
CON PREVISIONI DEL TEMPO
TERMOIGROMETRO RADIO
PER INTERNI ED ESTERNI E
OROLOGIO
RADIOCONTROLLATO
(DCF77)**

HBR558

ISTRUZIONI PER L'USO

16

IROX TE558NL & TS33C MANUAL (2 ITA)
SIZE: W93 X H150 (mm)
BY ROSE KOON 30/04/08
FILM 02/05/08

1. INTRODUZIONE

Congratulazioni per l'acquisto di questa stazione meteorologica radiocontrollata HBR558. L'apparecchio principale indica le previsioni del tempo, la temperatura e l'umidità atmosferica interna ed esterna, l'ora e la data. I dati meteorologici sono ricevuti mediante sensori esterni.

Grazie alla tecnologia a 433 MHz utilizzata nell'apparecchio, non occorre nessun collegamento via cavo tra il sensore esterno e l'apparecchio principale.

Inoltre l'apparecchio è munito di orologio radiocontrollato. L'ora si sincronizza automaticamente con il trasmettitore del segnale orario DCF77. Se l'apparecchio si trova fuori dal campo del segnale DCF77, è possibile impostare la data e l'ora manualmente.

Per calcolare in modo affidabile le previsioni del tempo, l'apparecchio è dotato di un barometro. In linea di massima non occorre azionare alcun comando per questa funzione: la tendenza della pressione atmosferica delle ultime 24 ore viene visualizzata graficamente sul display.

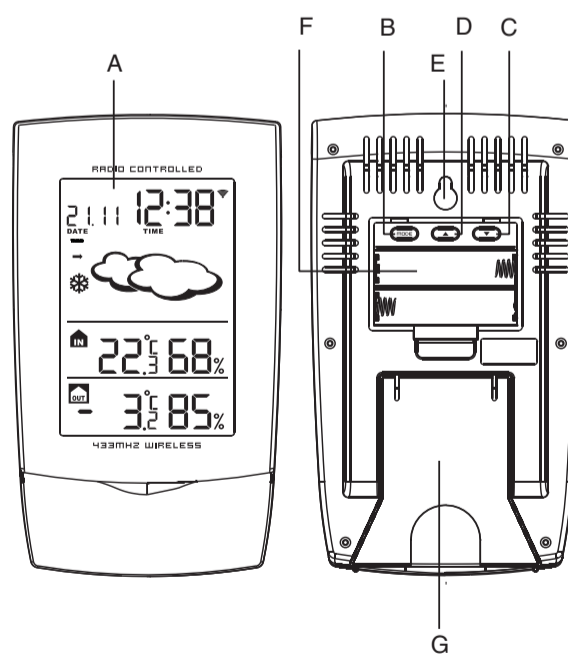

A DISPLAY LCD

Consente di leggere comodamente tutti i valori

B TASTO MODE (RETRO)

Impostazione manuale di ora e data (se necessario)

C TASTO GIÙ [▼] (RETRO)

- Per ridurre il valore nelle impostazioni
- Per attivare o disattivare la ricezione del segnale radio
- Per effettuare una nuova ricerca del sensore di temperatura.

D TASTO SU [▲] (RETRO)

- Per aumentare il valore nelle impostazioni
Mantenendolo premuto, si passa dall'indicazione della pressione atmosferica alla data e viceversa (pressione atmosferica non compensata rispetto al livello del mare)
- Commutazione del display per la visualizzazione della temperatura in gradi Celsius (°C) o in gradi Fahrenheit (°F).

E SUPPORTO PER FISSAGGIO A PARETE

Consente il fissaggio a parete.

F VANO BATTERIA

Consente l'inserimento di due batterie di tipo UM-3 oppure "AA" 1.5V. Si consigliano batterie alcaline o superiori.

G PIEDISTALLO

Consente di tenere l'apparecchio sul tavolo.

19

CARATTERISTICHE DELL'UNITÀ DI TRASMISSIONE DEL TERMOIGROMETRO HTS33

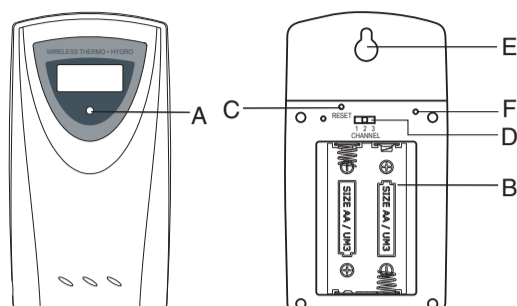

A INDICATORE LED

Lampeggia brevemente una volta durante la trasmissione del segnale; 2 volte quando la batteria è quasi scarica.

B VANO BATTERIA

Consente l'inserimento di due batterie di tipo UM-3 oppure "AA" 1.5V. Si consigliano batterie alcaline o superiori.

C TASTO DI RIPRISTINO [RESET]

Consente di riportare l'apparecchio alle impostazioni di fabbrica, dopo un cambiamento di canale.

D SELETTORE CANALE TRASMITTENTE

Assegna ad un sensore il canale 1, 2 o 3.

E SUPPORTO PER FISSAGGIO A PARETE

Consente il fissaggio a parete.

F COMMUTATORE °C/ °F

Commutazione del display per la visualizzazione della temperatura in gradi Celsius (°C) o in gradi Fahrenheit (°F).

20

2. MESSA IN FUNZIONE

2a) LEGGERE ATTENTAMENTE PRIMA DELL'USO

Per garantire il corretto funzionamento degli apparecchi, si raccomanda di leggere attentamente le seguenti indicazioni:

- Posizionare l'unità di ricezione e l'unità di trasmissione al massimo ad un metro di distanza tra loro.
- Seguire la procedura descritta ai punti da 2b a 2e e attendere che appaia il relativo valore misurato sul display.
- Posizionare poi l'unità di ricezione e l'unità di trasmissione esterna all'interno del raggio d'azione possibile per gli apparecchi, ossia in un'area circostante di 30 metri max.

Attenzione: il raggio d'azione effettivo del trasmettitore dipende dai materiali da costruzione impiegati per l'edificio e dalla relativa posizione dell'unità trasmittente esterna; inoltre la distanza possibile può essere fortemente ridotta al di sotto dei 30 metri a causa di fattori esterni (svariate emittenti radio altre fonti di disturbo). In questi casi si consiglia di cercare altre posizioni, sia per il trasmettitore che per il ricevitore. Talvolta può bastare uno spostamento di pochi centimetri!

Le unità di trasmissione esterne sono resistenti alle intemperie, tuttavia non vanno posizionate in luoghi in cui sono esposte al sole diretto, alla pioggia o alla neve.

2b) PREDISPOSIZIONE DELLE UNITÀ DI TRASMISSIONE DEL TERMOIGROMETRO ESTERNO

1. Togliere il coperchio del vano batteria.
2. Impostare il canale 1 mediante l'interruttore scorrevole. (IMPORTANTE: impostare solo il canale 1!)
3. Inserire 2 batterie (1,5V, UM-3 oppure "AA") rispettando la polarità indicata.

21

4. Premere il tasto RESET (ad esempio utilizzando una graffetta da ufficio).
5. Chiudere il coperchio del vano batteria riavvitandolo.

2c) PREDISPOSIZIONE DELL'UNITÀ DI RICEZIONE

1. Aprire il coperchio del vano batteria.
2. Inserire 2 batterie (1,5V, UM-3 oppure "AA") rispettando la polarità indicata.
3. Chiudere nuovamente il coperchio del vano batteria.

2d) INDICATORE DI BATTERIA SCARICA

Al momento di sostituire le batterie scariche con quelle nuove, appare l'indicatore [✕] vicino all'indicatore della temperatura interna (batterie dell'unità di ricezione) oppure della temperatura esterna (batterie dell'unità di trasmissione).

2e) IMPOSTAZIONE DEL SENSORE ESTERNO DEL TERMOIGROMETRO







- a. Dopo aver inserito le batterie all'interno del sensore esterno, inizia la trasmissione dei valori in intervalli di 45 secondi circa. Anche l'apparecchio principale cerca segnali (per circa 2 minuti) subito dopo aver inserito le batterie. Quando arriva il segnale dal sensore esterno, sul display appaiono la temperatura esterna e l'umidità atmosferica.
- b. Se nel giro di 2 minuti non viene percepito alcun segnale dal sensore, il display visualizza (°.-). Premere il tasto [▼] per 3 secondi per riavviare la ricerca dei segnali da parte del sensore esterno. In tal modo è possibile sincronizzare il segnale di ricezione e il segnale di trasmissione tra il sensore esterno e l'apparecchio principale. **IMPORTANTE:** il sensore esterno deve essere impostato sul canale 1.

22

3. PREVISIONI DEL TEMPO

3a) PREVISIONI DEL TEMPO

Sulla base della variazione barometrica della pressione atmosferica, l'unità di ricezione calcola l'andamento meteorologico per le prossime 12-24 ore e le indica con i seguenti simboli:

Simboli sul display			
Previsione	Sole	Leggermente nuvoloso	Nuvoloso
Simboli sul display			
Prévision	Pioggia leggera	Pioggia fitta	Neve

3b) ATTENZIONE ALLE SEGUENTI INDICAZIONI!

1. Dopo la messa in funzione della stazione meteorologica non occorre effettuare alcuna impostazione dell'effettiva pressione atmosferica. Nelle ore seguenti infatti, l'apparecchio calcola le previsioni del tempo sulla base dalle variazioni della pressione atmosferica.
2. In caso di situazione meteorologica stabile per lunghi periodi, è molto difficile effettuare una previsione. È possibile che la modifica dei simboli meteorologici sul display richieda più tempo del solito.
3. Le previsioni del tempo sono calcolate esclusivamente sulla base di variazioni barometriche dell'atmosfera.
4. L'attendibilità della previsione è del 70% circa e vale per un'area circostante di 20 - 30 chilometri.
5. Se di notte appare il simbolo "sole", si intende cielo terso. La stazione meteorologica non segnala la nebbia, poiché essa può comparire in diverse situazioni meteo.

6. Portandosi in viaggio la stazione meteorologica, le previsioni del tempo variano a seconda dei cambiamenti di altitudine e delle conseguenti variazioni della pressione atmosferica. Occorrono al massimo 24 ore prima che la stazione meteorologica sia in grado di calcolare nuovamente le condizioni di pressione atmosferica della nuova località di soggiorno.

3c) INDICATORE DELLA TENDENZA DELLA PRESSIONE ATMOSFERICA

L'indicatore della tendenza della pressione atmosferica nella finestra delle previsioni del tempo indica la tendenza della variazione barometrica nelle ultime ore. Appaiono tre diversi indicatori:

Indicatore			
Tendenza barometrica	in ascesa	stabile	in calo

Nota: il valore misurato per la pressione atmosferica viene visualizzato solitamente in "mbar/hPa". La pressione è misurata a livello locale e non può essere impostata rispetto al livello del mare.

Allarme ghiaccio ❄

Il simbolo dell'allarme ghiaccio appare sul display quando la temperatura esterna scende al di sotto dei 3°C. (Viene trasmessa dal sensore esterno al canale 1). Se la temperatura sale oltre i +6°C il simbolo scompare.





4. OROLOGIO RADIOCONTROLLATO

4a) INDICAZIONI SULLA RICEZIONE DEL SEGNALE ORARIO

L'apparecchio è progettato in modo da sincronizzare automaticamente l'orologio con datario appena si trova nel raggio d'azione del segnale DCF77. Per una buona ricezione del segnale orario non posizionare l'apparecchio vicino a oggetti metallici o elettrici, in modo da limitare al massimo gli elementi di disturbo.

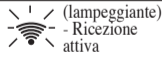
La prima ricezione completa del segnale richiede solitamente da 3 a 5 minuti (a seconda dell'intensità del segnale orario rilevato). La successiva sincronizzazione del segnale una volta all'ora dura soltanto alcuni secondi. In caso di problemi di ricezione persistenti impostare l'orologio manualmente e lasciar passare una notte intera.

Infatti, di notte le possibilità di avere un corretta ricezione sono maggiori (da mezzanotte alle 4 del mattino circa). Una corretta ricezione alla settimana è ampiamente sufficiente per garantire la precisione dell'orologio.

	(lampeggiante) - Ricezione attiva		- Ultima ricezione corretta		-- Ultima ricezione non corretta o impostazione manuale		Nessun simbolo - Ricezione radio disattivata
---	--------------------------------------	---	-----------------------------	---	---	---	---

4b) IMPOSTAZIONI MANUALI

L'apparecchio offre diverse possibilità per modificare le impostazioni di base. Per accedere alla modalità d'impostazione premere dunque il tasto [MODE] per tre secondi. Premendo ancora una volta il tasto [MODE] appare sul display una funzione lampeggiante impostabile. Premere quindi i tasti [▲] o [▼]. È possibile modificare le seguenti funzioni (procedere in questa sequenza; tra un'impostazione e l'altra premere ogni volta il tasto [MODE]):

- Anno
- Calendario (formato mese - giorno)
(Day/Month oppure Month/Day)
- Formato ora 24h o 12h
- Orario (ore - minuti)

4c) Disattivazione permanente della ricezione radio

È possibile attivare o disattivare la ricezione del segnale radio e utilizzare l'apparecchio come un normale orologio al quarzo. Premere il tasto (▼) per tre secondi per attivare o disattivare la ricezione del segnale radio. Se tale funzione è disattivata, il simbolo di ricezione (📶) scompare dal display.

5. DATI TECNICI

Unità di ricezione

Temperatura interna : da -5°C a +50°C
(da 23°F a +122°F)
Settore di misurazione : da 25% a 95%
umidità atmosferica relativa a 25°C (77°F)
Risoluzione temperatura : 0,1°C
0,2°F
Risoluzione umidità : 1%
atmosferica relativa

Unità di trasmissione esterna

Settore di misurazione : da -10°C a +50°C
temperatura esterna (da 23°F a +122°F)
Risoluzione temperatura: 0,1°C
0,2°F
Frequenza di trasmissione: 433 MHz
Numero di canali: 3
Raggio d'azione: 30 metri max
(in ambiente all'aperto
senza interferenze)
Ciclo di misurazione : circa 43 - 47 secondi
Settore di misurazione : da 25% a 95%
umidità atmosferica relativa
Risoluzione umidità : 1%
atmosferica relativa

Alimentazione elettrica

Unità di ricezione : 2 batterie
UM-3 oppure "AA" 1.5V
Unità di trasmissione esterna : 2 batterie
UM-3 oppure "AA" 1.5V

27

Peso

Unità di ricezione : 247g (senza batterie)
Unità di trasmissione esterna : 62g (senza batterie)

Dimensioni

Unità di ricezione : 104(L) x 180(H) x 33(D) mm
Unità di trasmissione esterna : 55,5 x 101 x 24 mm

28

INDICAZIONI DI MANUTENZIONE

1. Proteggere l'apparecchio da liquidi, polvere, urti e temperature estreme; pulirlo esclusivamente con un panno asciutto senza solventi aggressivi.
2. Non tentare di aprire o riparare l'apparecchio, altrimenti decade ogni diritto di garanzia.
3. Utilizzare esclusivamente batterie nuove e non mescolare mai batterie vecchie e nuove.

Attenzione: le batterie esauste non vanno MAI gettate nei rifiuti domestici, ma devono essere smaltite negli appositi centri di raccolta.

IMPORTANTE: per gli apparecchi Irox tutte le imposte di smaltimento sui rifiuti in Svizzera (TRA) e nell'Unione Europea (WEEE) sono già corrisposte

ATTENZIONE!

- A causa delle limitazioni della stampa, la raffigurazione del display di questo manuale di istruzioni può essere diversa dal display vero e proprio. Salvo modifiche.

29

DICHIARAZIONE DI CONFORMITÀ CE

Prodotto: TE558 / HBR558

Se utilizzato correttamente, questo prodotto è conforme ai requisiti fondamentali dell'articolo 3 della direttiva 1999/5/CE R&TTE:

Utilizzo efficace dello spettro delle radiofrequenze (articolo 3.2 della direttiva R&TTE)

Norme applicate EN 300 220-1,3:2000

Compatibilità elettromagnetica (articolo 3.1.b della direttiva R&TTE)

Norme applicate EN 301 489-1,3:2000
Norme applicate EN 300 339:2000

Ulteriori informazioni

In tal modo il prodotto è conforme alla direttiva sulla bassa tensione 73/23/CEE e alla direttiva sulla compatibilità elettromagnetica 89/336/CEE e reca pertanto il corrispondente marchio CE.

Conforme nei seguenti paesi:

tutti gli stati dell'UE, la Svizzera (CH) e (N)

QA MANAGER : H.Y.WANG
K.S plastic factory
Guan Lan / Shen Shen / Cina

30